

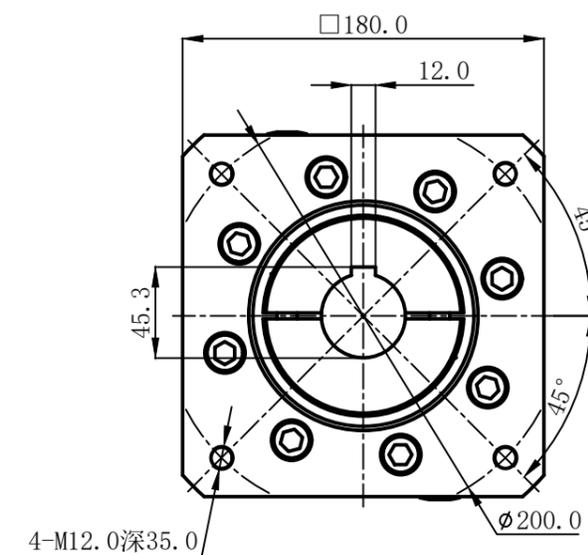

该文档是极速PDF编辑器生成，
如果想去掉该提示，请访问并下载：
<http://www.jsupdfeditor.com/>

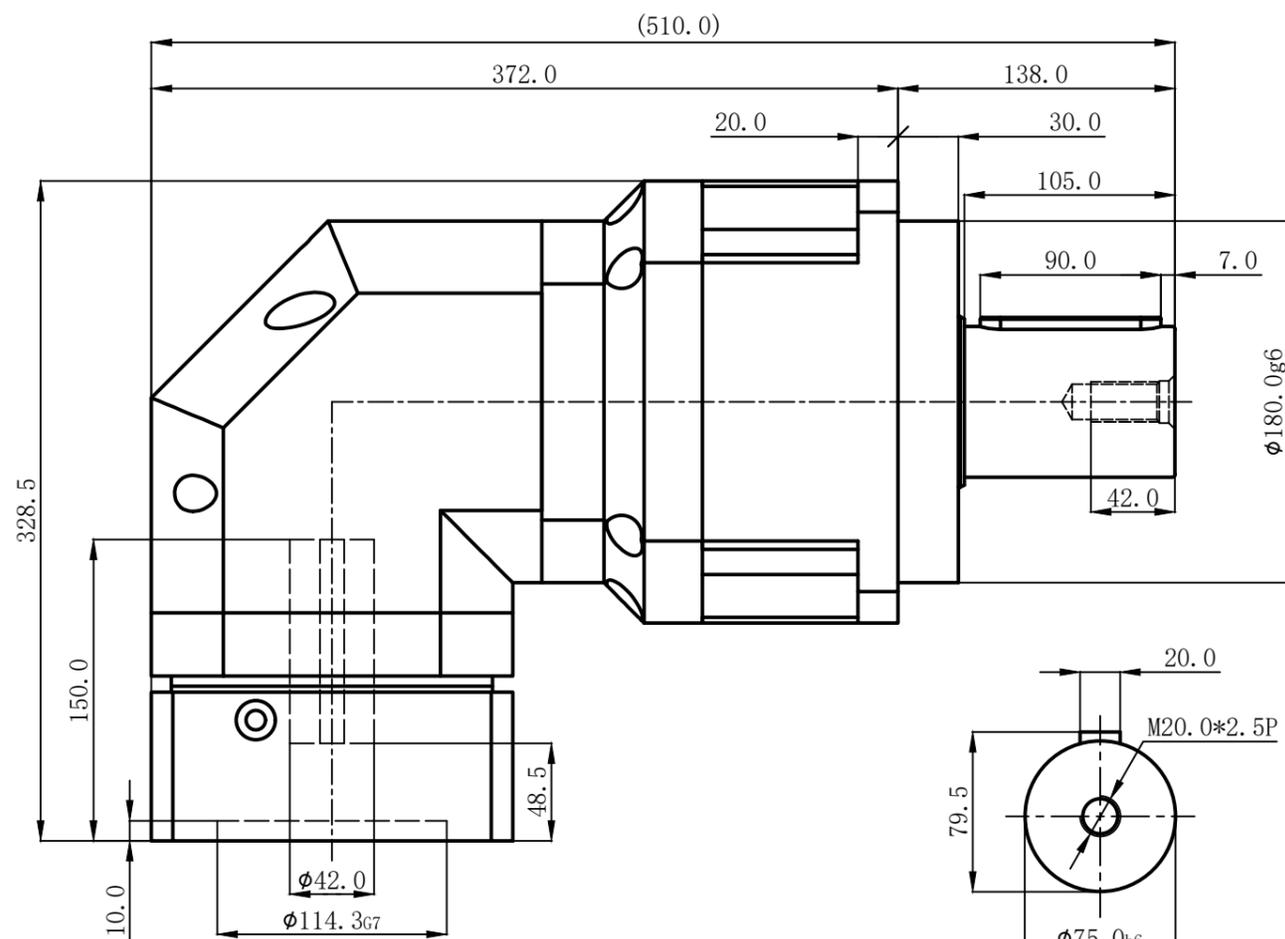
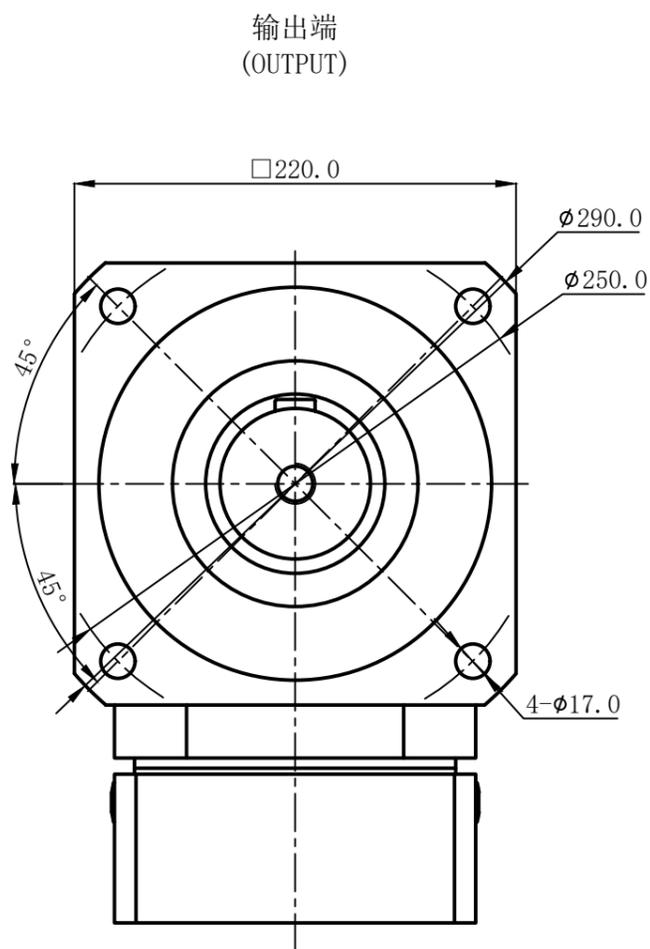

速比 <i>i</i>	12	15	20	25	30	35	40	50	70	100	200
额定输出扭矩Nm	1550	1550	1650	1700	1550	1700	1650	1700	1700	1700	1250
最大输出扭矩Nm	4650	4650	4950	5100	4650	5100	4950	5100	5100	5100	3750
转动惯量Kgcm ²	24.27	24.27	24.27	24.27	23.84	23.84	23.84	22.94	22.94	22.75	22.5

技术特性:

额定输入转速: 1500rpm
最大输入转速: 3000rpm
最大径向负载: 11120N
最大轴向负载: 8560N
平均使用寿命: 20000h
满载效率: 92%

回程间隙: $P0 \leq 8$ $P1 \leq 10$ $P2 \leq 12$
噪音: ≤ 75 dB
工作温度: $-10^{\circ}\text{C} \sim +90^{\circ}\text{C}$
防护等级: IP65
安装方式: 任意

外观图

PGHR220-L2

标记	处数	分区	更改文件号	签名	年月日
设计			标准化		
绘图			校对		
审核					
工艺			批准		



输入42-114.3-200-M12

版本 重量 数量 比例

A0 2:7

2021.12.06

备注:加厚